



Schneideapparat

Art. Nr. 327/008

Achtung



Seien Sie vorsichtig, dieses Gerät ist mit scharfen Klingen ausgestattet. Von Kindern fern halten. Vor dem ersten Gebrauch empfiehlt es sich, das Gerät mit heißem Wasser abzuspülen.

Anwendung



Stellen Sie vor und während jeder Benutzung sicher, dass das Gerät gut funktioniert. Jedes defekte Teil muss unbedingt und sofort durch autorisiertes Personal ersetzt werden.

Setzen Sie das Gerät in geeigneter Höhe und auf eine stabile und flach Arbeitsfläche.

- 1) Bringen Sie den Schieber auf Hochstellung, indem Sie den Hebel hochheben (Bild 1)
- 2) Setzen Sie die zuvor geschnittenen Scheiben auf das Schneidmesser (Bild 2).



Seien Sie vorsichtig mit dem sehr scharfen Messer! Legen Sie keine Hand zwischen den Schieber und die Klinge beim Gebrauch des Gerätes!



- 3) Den Schieber fest und gleichmäßig durchziehen, indem man den Hebel drückt, um einen perfekten Schnitt zu erhalten (Bild 3).

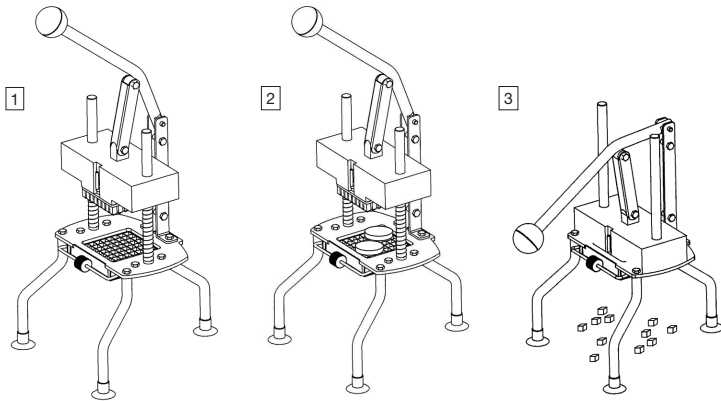

Um 8 oder 10 mm Würfel zu erhalten, ist es sehr wichtig, Scheiben von 8 oder 10 mm Stärke vorzubereiten.

Reinigung

Das Gerät kann mit einem feuchten Tuch oder Schwamm gereinigt werden. Es kann auch in einer Spülmaschine gereinigt werden.

Montage und Demontage der Klingen und Drücker

Schneidmesser

Die Schneidklinge, Schneide nach oben, in die Halterung einschieben. Die Schneide der Schneidklinge muss auf der Oberseite sein und wird von der Stütze in der Halterung gestoppt.



DIE SCHNEIDE MUSS OBEN SEIN

Ziehen Sie das Schneidmesser mit der Haltefeder an.



Seien Sie vorsichtig und stellen Sie sicher, dass die Haltefeder gut platziert ist! Die Haltefeder muss wie abgebildet, in horizontaler Position platziert werden. In dieser Position ist das Schneiden am effektivsten und die Schneidmesser können nicht verrutschen.

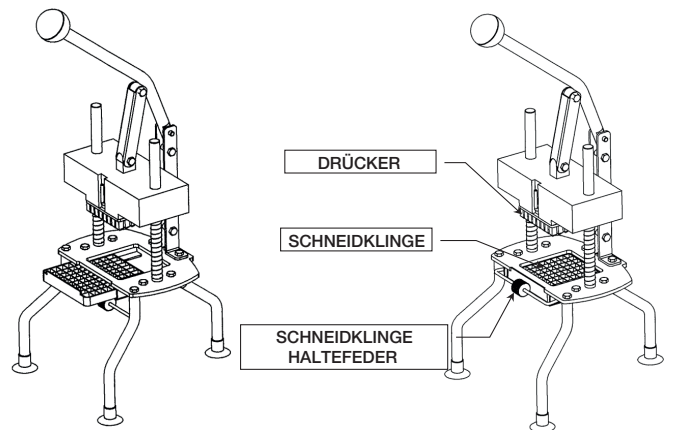

Drücker

Die Drückerplatte in die Halterung des Drückers einschieben und mit dem Haltebolzen verriegeln.